



H E A T
M A S T E R _ L T

L I D E F

取扱説明書 保証書付

ご使用前に必ずお読みください。

12V 車載バッテリー
接続タイプ



Heat Master_LT Series Line up

- ・ ヒートインナージャケット 4AMP
- ・ ヒートインナーパンツ 2.9AMP
- ・ ヒートレザーグローブ
type-1 2.5AMP
- ・ ヒートインナーグローブ 2AMP

本書は必要ときにいつでも取り出せるよう大切に保管してください。

目次

ご挨拶	2
はじめに	2
安全上、取り扱い上のご注意 必ずお守りください	2
免責事項	5
各セット内容と各部の名称	6
仕 様	8
各アイテムの消費電流、使用ヒューズの選択方法	9
別売品	10
適合規格	10
ご使用前の準備	11
・オートバイ車載12Vバッテリーとバッテリーハーネスの接続方法	11
接続・組み合わせ例	13
使用方法	16
・コントロールスイッチの操作	16
・ワイヤレスリモコンの準備	18
・ワイヤレスリモコンの操作	20
・ワイヤレスリモコンの電池交換方法	21
オートバイから降りる際のご注意	21
お手入れと収納時のご注意について	22
・お手入れについて	22
・収納時のご注意	22
こんなときは	23
オーナーズクラブ会員特典	24
アフターサービス	25
保証書とお客様情報	30

※ヒートマスターライトウェイト製品とヒートマスター製品には互換性がないので、繋いでの使用はしないでください。接続して使用した場合保証対象外となりますので、ご了承ください。

ご挨拶

この度は、LIDEFヒートマスターライトウェイト製インナージャケット、パンツ、グローブ(以降、“本製品”と記載)をお買い求めいただき誠にありがとうございます。本製品はお持ちのオートバイに搭載されている12Vバッテリー電源から発熱させて温める画期的な商品です。ヒートマスターライトウェイトの製品は軽量で着心地に優れておりますので、冬場のツーリングなど幅広い用途で快適にご使用いただけます。

はじめに

この取扱説明書(以降、“本書”と記載)には、本製品を快適かつ安心してご使用いただくための方法や注意点について記載しております。本製品の機能を十分にご理解いただくため、必ずご使用前に本書を最後までお読みください。また、本書は巻末に保証書を添付しています。必要なときにいつでも取り出せるよう大切に保管してください。

本製品は、オートバイの電源に接続して使用するため、接続先となるオートバイの操作や保守方法について十分理解されている必要があります。オートバイの電源以外に接続してのご使用は不具合の原因となりますので、絶対におやめください。

製品の性能は永久不変ではありません。日々の着用に伴い、製品を構成する素材の老朽、劣化などの経時変化によって、新品時と同じ性能を維持できなくなる場合があります。現在ご使用中の商品に特に不具合が見られなくても、製品をご購入された日から数えて3~4年を目安に、お買い替えをお勧めします。

安全上、取り扱い上のご注意

必ずお守りください

本書および製品への表示では、製品を安全に正しくお使いいただき、お客様や他の人々への危害や財産への損害を未然に防止するために、以下の表示をしています。その表示と内容をよく理解してからお読みください。

■誤った使い方をしたときに生じる危害や損害の程度を区分して説明しています。



人が死亡または重傷^{*1}を負う可能性が高い内容について記述しています。



人が死亡または重傷^{*1}を負う可能性がある内容について記述しています。



人が軽傷^{*2}を負う可能性または物的損害、財産の損害が想定される内容を示しています。

*1: 重傷とは、失明、けが、やけど、感電、骨折、中毒などで後遺症が残るもの、および治療に入院や長期の通院を要するもの。

*2: 治療に入院や長期の通院が必要ないもの。(上記「重傷」以外)。

■お守りいただく内容の種類を次の図記号で説明しています。



この図記号は、禁止(してはいけない)の内容です。



この図記号は、実行(必ず行っていただく)しなければならない内容です。

危険

低温やけど^{※1}や熱中症(脱水症状など)をおこすおそれがあります。次のような方は特に使用をお控えください。

- お年寄りの方、病気の方、ご自身で温度調整ができない方、皮膚に疾患をお持ちの方、皮膚が弱い方。
- 眠気を誘う薬(睡眠薬・風邪薬等)を服用中の方、または飲酒された方^{※2}、過度の疲労がある方。

※1 比較的低い温度(40℃～60℃)でも、長時間皮膚の同じ個所に触れていると、「熱い」「痛い」などの自覚症状がなくても、低温やけどのおそれがあります。

※2 「酒気帯び」「酒酔い」の状態での運転は法律により、厳しく禁止されています。

低温やけどを起こす可能性が高まりますので、下記のようなご使用は絶対におやめください。

• **HI(強)で長時間の使用はしないでください。**

- ヒートインナージャケットは素肌の上に直接着用しないでください
- ヒートインナージャケットを重ねて着用しないでください。
- 外気の温度が30℃以上の場合には使用しないでください。
- アクセサリーなど金属製のものを身につけて使用しないでください。
- 長時間連続して着用しないでください。
- 本製品を分解・改造しないでください。やけどや故障の原因となります。また、お客様にて分解・改造された製品については、保証が適用されません。
- 幼児や子供、高齢者、ご自分で着脱が困難な方、心臓に疾患をお持ちの方、温感に障害をお持ちの方は使用しないでください。
- ヒートインナージャケット袖口のコードにヒートマスターライトウェイト製ヒートグロブ以外のものを接続しないでください。それ以外のものを接続すると内部の配線がショートし、感電ややけどをするおそれがあります。

• 妊娠中の方、皮膚の弱い方、ペースメーカーを装着されている方は、ご使用前に必ず専門医に相談してください。

• 体を温めると眠気がおこりやすくなります。眠気がおきたら電源を切り、運転を中止してください。

• 低温やけどをおこさないよう、温度設定にご注意ください。

警告



- タンデム(2人乗り)の場合、2人ともヒートマスターライトウェイトを着用して乗車することはお控えください。ヒートマスターライトウェイト製品同士の密着により、想定以上の温度に上昇してしまう可能性があり、大変危険です。
- 走行中のワイヤレスリモコン操作は、危険ですのでおやめください。
- 雨の中や本製品が濡れている場合は感電や製品破損の可能性がありますので、本製品を使用しないでください。
- 完全に乾燥するまで本製品を使用しないでください。感電や製品破損のおそれがあります。
- 水がついたまま使用しないでください。感電や製品破損のおそれがあります。
- 糖尿病など、血行障害がある方は使用しないでください。
- 発熱時や体調が思わしくない時の着用は、思わぬ事故のおそれがあるためおやめください。
- ヒートインナージャケットの袖をまくったり、ヒートインナーパンツをたくし上げたりしないでください。ヒートパネル(温まる部分)が折れたり、重なり合わさると、高温になりやけどをするおそれがあります。



- ヒートパネル(温まる部分)は特性上、無理な力をかけて着用すると損傷しやすく、ヒートマスターライトウェイト製品が焼損および、皮膚がやけどに至る可能性があります。
- 転倒および断線防止のため、オートバイを降りる前に必ずコネクターを外してください。
- 使用中に不快感があるときは、ただちに使用を中止し専門医にご相談ください。

注意



- 製品本来の性能を損なうおそれがあるため、下記内容はおやめください。
- すでに製品に装着されている部品を外さないでください。
 - 本製品の分解、改造はしないでください。
 - バッジやワッペンなどを本製品に取り付けしないでください。
 - バッテリー上がりを防ぐために、エンジンを始動させてからご使用ください。
 - ヒートマスターライトウェイト製品とヒートマスター製品および他メーカー製品の接続は絶対に行わないでください。(同じLIDEFブランド製でもヒートマスターライトウェイトとヒートマスターの接続はおやめください。)
 - ヒートマスターライトウェイト製「インナージャケット」「インナーパンツ」は防寒の補助を目的としているため、アウターウェア(防寒着)として着用しないでください。
 - 電源をオンにしたまま、本製品を折りたたんだり放置しないでください。ヒートパネル(温まる部分)同士が重なると、想定以上の高温となり大変危険です。
 - 本製品は防水仕様ではありません。雨天、水のかかる場所では使用しないでください。

注意

- 製品本来の性能を損なうおそれがあるため、下記内容をご注意ください。
- 12Vオートバイ車載バッテリーのみに対応します。
- 使用されるヒートマスターライトウェイト製品の消費電流とオートバイの発電能力のバランスに十分注意してください。消費電流が不足している場合、温まりが十分でなかったり、走行中に電源が落ちてしまうことがあります。
- ご使用の際は必ずエンジンを始動させてください。
- 高温となる場所や火気および他の電源から離れた所に保管してください。
- ワイヤレスリモコンは湿気を避け、風通しの良い所に保管してください。
- 付属バッテリーハーネスの取り付けは、オートバイの取扱説明書をよく確認し、専門的な技術を持ったお店へ相談、依頼することをお勧めします。
- バッテリーハーネスのヒューズカバーは必ず閉めてご使用ください。
- ご使用時の外気温などの環境により体感できる温度が異なります。
- プリントやタグ部分は強く揉んだり擦ったりしますと、剥がれたり破れたりする場合があります。
- 水や汗など濡れた状態で他の繊維や皮革製品に触れますと、色が移染する場合があります。
- 水、汗、日光、摩擦などにより、多少の色落ちや褪色する場合があります。あらかじめご了承ください。
- 本製品はご購入いただいてから3年保証となっております。
- 本書は保証書も添付しておりますので、必ず大切に保管してください。
- この保証書は日本国内のみで有効です。
- 保証書欄記載の保証規定も必ずご確認ください。
- 製品の性能は永久不変ではありません。日々の着用に伴い、製品を構成する素材の老朽、劣化などの経時変化によって、新品時と同じ性能を維持できなくなる場合があります。現在ご使用中の商品に特に不具合が見られなくても、製品をご購入された日から数えて3～4年を目安に、お買い替えをお勧めします。
- ご購入後4年を経過し継続してご使用を希望されるお客様は、製品の点検が必要です。お手数ですが「リベルタお客様ダイヤル」へ(0120-718-456 平日9:00～18:00)へご連絡ください。
- 本製品を廃棄する場合は、国や地域の法令または規定に従って適切に廃棄してください。



免責事項

- 火災、地震、第三者による行為、その他事故、お客様の故意または過失、誤用、その他異常な条件下での使用による損害に関して、弊社は一切責任を負いません。
- 本書で説明された以外の使い方によって生じた損害に関して、弊社は一切責任を負いません。
- 弊社対応機器以外との組み合わせによる誤作動などから生じた損害に関して、弊社は一切責任を負いません。



※保証内容については保証書をご参照ください。

各セット内容と各部の名称

製品により標準のセット内容が異なりますので、ご購入後はP.7～P.9に記載されているものから該当する製品のセット内容をご確認ください。

開梱後の箱や梱包材を廃棄する場合は、国や地域の法令または規定に従って適切に廃棄してください。各製品のサイズや詳細な仕様は、ホームページ (https://lided.jp/heatmaster_lt/item-heatmaster_lt/) をご参照ください。

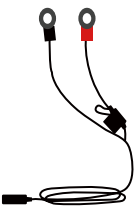
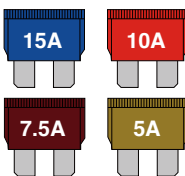
ヒートインナージャケット (4AMP)

 <p>インナージャケット本体</p>	 <p>バッテリーハーネス ※1</p>	 <p>ヒューズセット ※2</p>	 <p>ワイヤレスリモコン セット ※3</p>	 <p>取扱説明書 (保証書付)</p>
--	---	---	---	--

※1 バッテリーハーネスのヒューズカバーは必ず閉めてご使用ください。また、未使用時はプラグのカバーを閉じて保管してください。

※2 ヒューズセット内容 (15A、10A、7.5A、5A)。ヒューズカラーは目安です。バッテリーハーネスには、あらかじめ15Aヒューズがセットされています。

※3 ワイヤレスリモコンの箱には、リモコン本体、太さ調整用パッドシールが同梱されています。

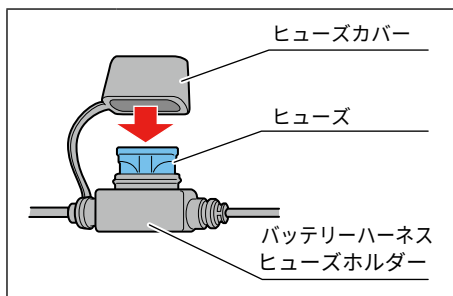

各セット内容と各部の名称

ヒートグローブシリーズ

(ヒートレザーグローブ (2.5A) :以降「レザーグローブ」と記載)

(ヒートインナーグローブ (2A) :以降「インナーグローブ」と記載)

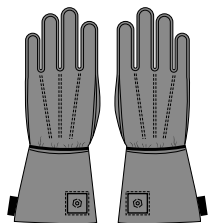

レザーグローブ type-1本体
※1

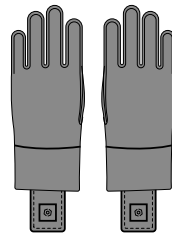

インナーグローブ本体
※2

※1 ヒートグローブシリーズはスマートフォンなどのタッチパネルに対応しています。(左右のグローブの親指と人差し指部分)

※2 インナーグローブは、単体でご使用されても十分な暖かさが確保できません。お持ちのアウトターグローブと併用してご使用ください。

上記の各グローブに以下のセットが同梱されます。

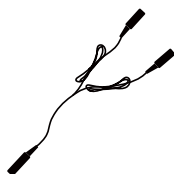

Yコード

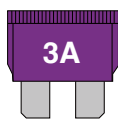

ヒューズセット
※3

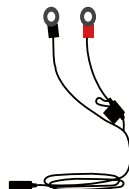

バッテリーハーネス
※4



取扱説明書
(保証書付)





※3 ヒューズセット内容 (3A)。バッテリーハーネスには、あらかじめ3Aヒューズがセットされています。ヒューズカラーは目安です。

※4 バッテリーハーネスのヒューズカバーは必ず閉めてご使用ください。また、未使用時はプラグのカバーを閉じて保管してください。

各セット内容と各部の名称

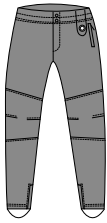
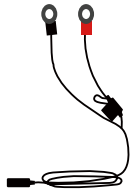
ヒートインナーパンツ (2.9A)

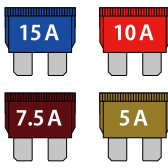
(ヒートインナーパンツ：以降「インナーパンツ」と記載)

 <p>インナーパンツ本体</p>	 <p>バッテリーハーネス ※1</p>	 <p>スプリットワイヤー</p>	 <p>ヒューズセット ※2</p>	 <p>取扱説明書 (保証書付)</p>
--	---	--	---	--

※1 バッテリーハーネスのヒューズカバーは必ず閉めてご使用ください。また、未使用時はプラグのカバーを閉じて保管してください。

※2 ヒューズセット内容(15A、10A、7.5A、5A)。バッテリーハーネスには、あらかじめ15Aヒューズがセットされています。ヒューズカラーは目安です。

仕 様

⚠ 注意



- 12Vのオートバイ車載バッテリーのみに対応しています。
- 製品本来の性能を発揮させるために、使用されるヒートマスターライトウェイト製品の消費電流とオートバイの発電能力のバランスに十分注意してください。消費電流が不足している場合、温まりが十分でなかったり、走行中に電源が落ちてしまうことがあります。オートバイの発電能力については、オートバイメーカーにお問い合わせください。

アイテム	サイズ	消費電流	対応ヒューズ (単品使用時)
ヒートインナージャケット	WS ~ 3XL	約4A (約48W)	5A
ヒートインナーパンツ	WS ~ 3XL	約2.9A (約34.8W)	3A
ヒートレザークロブ	WS ~ 3XL	約2.5A (約30W)	3A
ヒートインナーグローブ	WS ~ 3XL	約2A (約24W)	3A

各アイテムの消費電流、使用ヒューズの選択方法

12Vバッテリーやオートバイ車両側の不具合などにより過電流が発生した場合、ヒートマスターライトウェイト製品がダメージを負うのを防ぐために、ご使用いただくアイテムによって正しい容量のヒューズを取り付けていただく必要があります。

ヒートマスターライトウェイト製品を複数使用時の例

例1	インナージャケット 消費電流 約4A	+	レザーグローブ 消費電流 約2.5A	=	消費電流計 約6.5A 対応ヒューズ7.5A		
例2	インナーパンツ 消費電流 約2.9A	+	レザーグローブ 消費電流 約2.5A	=	消費電流計 約5.4A 対応ヒューズ7.5A		
例3	インナージャケット 消費電流 約4A	+	インナーパンツ 消費電流 約2.9A	=	消費電流計 約6.9A 対応ヒューズ7.5A		
例4	インナージャケット 消費電流 約4A	+	インナーパンツ 消費電流 約2.9A	+	レザーグローブ 消費電流 約2.5A	=	消費電流計 約9.4A 対応ヒューズ10A

※合計消費電流よりも上の容量をもつヒューズの中で、いちばん低いA(アンペア)のヒューズを使用してください。

別売品

 <p>シガープラグ</p> <p>シガーソケットから電源を取るためのプラグです。バッテリーの端子につなぐ必要もなくソケットに差し込むだけで電源を取れます。10Aまで対応しています。コードの長さ：約77cm</p>	 <p>スプリットワイヤー</p> <p>インナージャケットとインナーパンツの併用時にそれぞれの配線を一本に集約するパーツです。インナーパンツには標準で付属しています。</p>	 <p>ヘラープラグ</p> <p>ヨーロッパ車などに付属している、シガーソケットよりも小型のヘラーソケットから電源を供給するためのプラグです。5Aまで対応しています。コードの長さ：約77cm</p>	 <p>ワイヤレスリモコンキット</p> <p>インナージャケットの付属のリモコンが破損した時等の別売品です。インナーパンツ、グローブ、トゥウォーマーには非対応です。使用電池：CR2032</p>
 <p>Yコード</p> <p>ジャケットを着込まずにグローブのみを使用する際に用いるハーネス。アウターの中を通し、バッテリーハーネスと接続して使う。全長約180cm</p>	 <p>バッテリーチャージャー変換プラグ</p> <p>現行のヘラーに標準装備されている充電用のカプラーに取り付けるだけで電源供給できる変換プラグ。15アンペアまで対応 ※コード19cmロング約30cm</p>	 <p>バッテリーハーネス</p> <p>ヒートマスターライトウェイトシリーズには125cmのハーネスを付属していますが、予備として備える場合などは、別途ご購入できます。付属ヒューズ：15A、10A、7.5A、5A</p>	 <p>ロングバッテリーハーネス</p> <p>付属のバッテリーハーネスでは長さが足りない場合、別売りのロングバッテリーハーネス(190cm)をご使用ください。付属ヒューズ：15A、10A、7.5A、5A</p>

※各製品の価格や詳細な仕様は、https://lodef.jp/heatmaster_lt/item-heatmaster_lt/をご参照ください。

※パーツの仕様はお客様への予告なく変更になる場合があります。

適合規格

本製品のヒーティングシステムは、下記の規格に適合しています。ただし、お客様による改造または弊社推奨品以外のパーツを使用した場合は、規格適合から外れる可能性がありますので、おやめください。



ご使用前の準備

オートバイ車載12Vバッテリーとバッテリーハーネスの接続方法

⚠ 注意



- 正しい接続方法以外でのご使用はおやめください。製品やオートバイに不具合が生じる可能性があります。



- 製品本来の性能を発揮させるために、使用されるヒートマスターライトウェイト製品の消費電流とオートバイの発電能力のバランスに十分注意してください。消費電流が不足している場合、温まりが十分でなかったり、走行中に電源が落ちてしまうことがあります。
- オートバイ車載バッテリーが劣化していないかよく確認し、必要であれば新品に交換してください。
- オートバイの車種によってバッテリーの搭載位置は異なります。オートバイの取扱説明書をよく確認してください。
- バッテリーとハーネスのプラスとマイナスは、絶対に逆に接続しないでください。逆に接続することによりバッテリー本体や製品にダメージを与えてしまい、ショートや発火などの危険がおこる可能性がございます。
- 高年式のコンピューター制御のオートバイへの取り付けには、専門的な知識や技術、設備が必要となる場合があります。または、高年式でない場合も専門的な技術を持ったお店で取り付けを行うことをお勧めします。
- 取り付けたバッテリーハーネスの「たるみ」が運転の妨げとなったり、タイヤなどの摺動部分に巻き込まれないよう余ったケーブルの長さ調整と取り回しに注意してください。
- 取り付ける際、コードに負荷がかからないよう挟まらない位置に接続してください。

1. バッテリー位置の確認

エンジンを停止し、キーを抜きます。

接続されるオートバイのバッテリー位置を確認してください。

(バッテリー位置は車種によって異なります。)



2. 端子を外す

バッテリーの端子を「マイナス」→「プラス」の順に外します。

※バッテリー端子を外すことにより、オートバイの時計やトリップメーター、メモリー機能を有する部分がリセットされますので、あらかじめご了承ください。



3. バッテリーハーネスを接続

本製品付属のバッテリーハーネスを取り出し、プラス側（レッド）、マイナス側（ブラック）の位置関係を確認してください。

バッテリーハーネスのプラス側（レッド）をオートバイ車載バッテリーの「+」プラス側に接続します。同様にバッテリーハーネスのマイナス側（ブラック）をオートバイ車載バッテリーの「-」マイナス側に接続します。

プラス側とマイナス側のそれぞれの端子がしっかりと締まっていることを確認してください。

※バッテリーとハーネスのプラスとマイナスは、絶対に逆に接続しないでください。逆に接続することによりバッテリー本体や製品にダメージを与えてしまい、ショートや発火などの危険がおこる可能性があります。



4. 余分なコードを固定

バッテリーハーネスを接続後は、配線が何かに触れて断線しないようにタイラップ（結束バンド）やビニールテープなどで長さを調整してください。



5. ヒューズのセット

10ページの『各アイテムの消費電流、使用ヒューズの選択方法』をご参照いただき、お使いになるヒートマスターライトウェイト製品の消費電流に対応したヒューズ容量をお選びください。

バッテリーハーネスのプラス側（レッド）にあるヒューズホルダーに適切なヒューズをセットしてください。

※ヒューズは少し左右に振りながら抜き差しすると容易にできます。

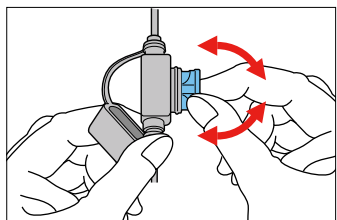

6. コードの突出量を確認

バッテリーコードのジャック部分はあまり長いと運転の妨げとなったり、タイヤなどの摺動部分に巻き込まれる可能性がありますので、10 cm程度の突出量にしてください。

※付属のバッテリーハーネス（125 cm）では長さが足りない場合、別売りにてロングバッテリーハーネス（190 cm）があります。

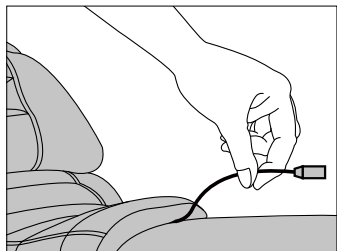

7. ヒートマスターライトウェイトに接続

オートバイのエンジンを始動させてから、ヒートマスターライトウェイト製品のプラグをバッテリーハーネスに接続してください。（写真はジャケットに接続した際の例となります）

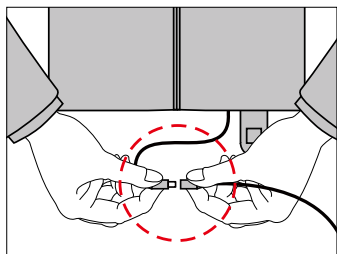

接続・組み合わせ例

⚠ 注意



- 他社製品との組み合わせによる使用はしないでください。やけどや故障の原因となります。
(※同じLIDEFブランド製でもヒートマスターライトウェイトとヒートマスターとの接続はおやめください。)
- インナージャケットの袖口のコードに、ヒートマスターライトウェイト製以外のヒートグローブを接続しないでください。内部の配線がショートする可能性があります。

インナージャケットのみご使用の場合

- (1) インナージャケット裏地下部のファスナーを開けます。
- (2) 収納されている接続コードを取り出し、プラグ凸部をバッテリーハーネスのプラグ凹部にしっかり接続してください。

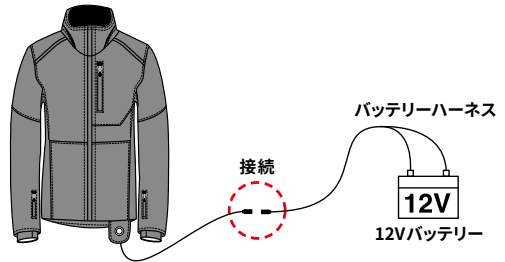

インナージャケット+ヒートグローブシリーズを併用してご使用の場合

- (1) インナージャケット裏地下部のファスナーを開けて、収納されている接続コードを取り出します。
- (2) インナージャケットの袖口近くにあるファスナーを開けて、接続コードを取り出します。
- (3) 袖口の接続コードをヒートグローブシリーズのジャックに接続してください。
- (4) オートバイのエンジンを始動させてから、インナージャケット下部から取り出した接続コードのプラグ凸部をバッテリーハーネスのプラグ凹部にしっかり接続してください。

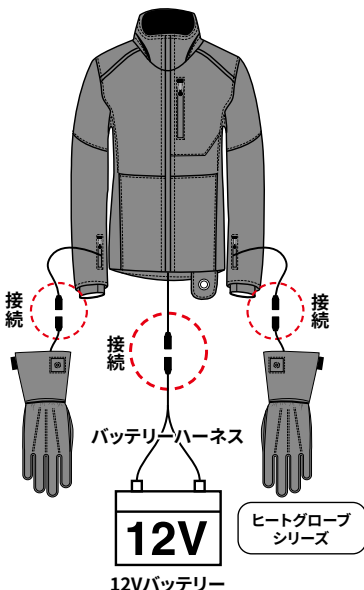

接続・組み合わせ例

ヒートグローブシリーズのみのご使用の場合

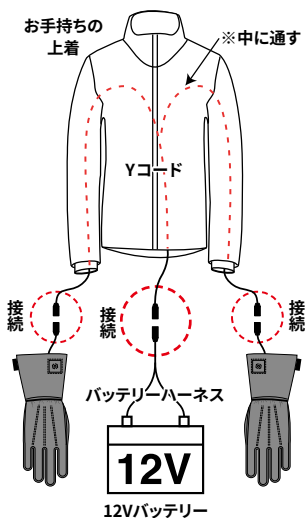

(1) Yコードを上着の中から袖口へ通します。

(2) オートバイのエンジンを始動させてから、Yコードのプラグ凸部をバッテリーハーネスに接続してください。

※ヒートグローブシリーズ単体のみでのご使用の際には、運転の妨げやタイヤなどに巻き込まれてるなどの危険性があるため、必ずYコードをお持ちの上着の中に通してご使用ください。

インナーパンツのみのご使用の場合

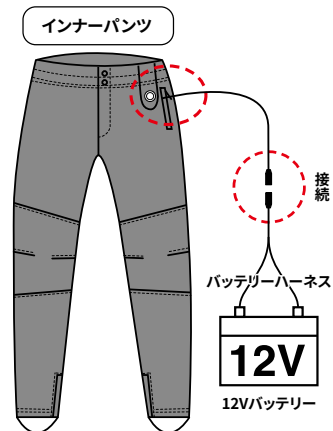

(1) インナーパンツの前面の左腰部分にあるファスナーを開けます。

(2) 収納されている接続コードを取り出し、オートバイのエンジンを始動させてから、接続コードのプラグ凸部をバッテリーハーネスのプラグ凹部にしっかり接続してください。

接続・組み合わせ例

フルセットでご使用の場合

⚠ 注意



- 製品本来の性能を発揮させるために、使用されるヒートマスターライトウェイト製品の消費電流とオートバイの発電能力のバランスに十分注意してください。フルセットでご使用になる場合は消費電流が大きくなりますので、特に注意が必要です。
- 低温やけどを防ぐためにこまめに肌の状態を確認し、長時間の使用はおやめください。

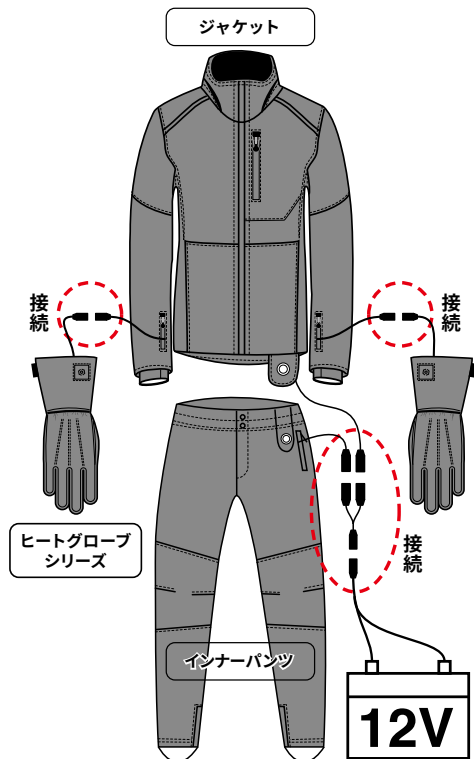

- (1) インナージャケット裏地下部に収納されている接続コードと、左右の袖口近くにあるファスナーを開けてグローブ用の接続コードを取り出します。
- (2) ジャケット左右袖口の接続コードとヒートグローブシリーズを接続します。
- (3) インナーパンツ付属の「スプリットワイヤー」を介して、オートバイのエンジンを始動させてから、インナージャケットの接続コードとインナーパンツの接続コードをバッテリーハーネスにしっかり接続してください。

使用方法

コントロールスイッチの操作

⚠ 注意



• 本製品を脱衣した際は必ず電源をオフにしてください。電源をオンにしたまま、折りたたんだり放置したりするとヒートパネル(温まる部分)が重なり、想定以上の高温となり大変危険です。



• バッテリー上がりを防ぐために、エンジンを始動させてからご使用ください。

電源のオン/オフ

(1) コントロールスイッチを押すと電源がオンになります。



1 回押し



電源オフ時
(消灯)

電源オン時

※電源オン時の温度は、「MED」からはじまります。

(2) コントロールスイッチを長押しすると(約2～3秒)電源がオフになります。



長押し



MED

LOW

HI

電源オフ時
(消灯)

※ご使用後は、電源をオフにしてください。

使用方法

コントロールスイッチの操作

⚠️ 注意



• 電源をオンにしたまま、折りたたんだり放置しないでください。ヒートパネル(温まる部分)同士が重なると、想定以上の高温となり大変危険です。



• 低温やけどをおこさないよう、温度設定にご注意ください。
• バッテリー上がりを防ぐために、エンジンを始動させてからご使用ください。

ジャケット・パンツ

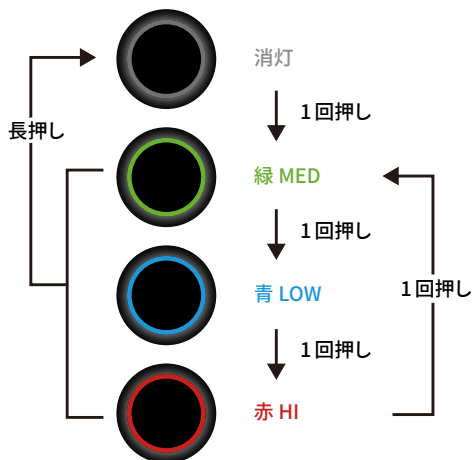

グローブシリーズ

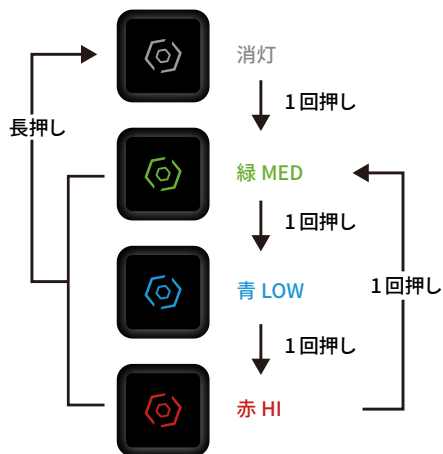

- ※1 どの温度設定時でも、コントロールスイッチを長押しすれば、電源をオフにすることができます。
- ※2 複数のヒートマスターライトウェイト製品接続時の温度設定は、各製品ごとの設定となります。連動した温度調整はできません。例) インナージャケット+レザーグローブなど。
- ※3 オン/オフ操作と温度調整はワイヤレスリモコンでも行えます。
 - 注1) インナージャケットのみ。
 - 注2) インナーパンツとヒートグローブシリーズはワイヤレスリモコンには対応しません。
- ※4 異常が発生した場合には、コントローラーのLEDライトが紫色に点滅します。その際には再起動してもう一度電源を入れなおして下さい。

使用方法

ワイヤレスリモコンの準備

⚠ 注意



- 運転中にワイヤレスリモコンが落下すると危険ですので、取り付けの際はスタンドに本体がしっかりとハマっていることを確認してください。

※ワイヤレスリモコンはインナージャケットに付属しています。

※インナーパンツ/インナーグローブ/レザーグローブはワイヤレスリモコンには対応しません。

図1



図2



(1) スタンドをハンドルバーに付けます。

(2) リモコンをスタンドに取り付けます。

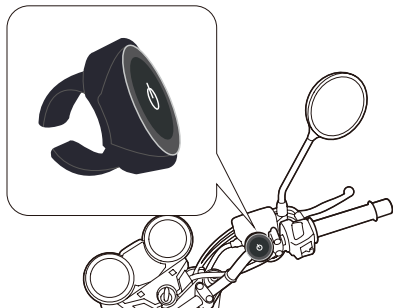
※ハンドルバーが細い場合は、付属のゴムテープを張り付けてから取り付けてください。

使用方法

ワイヤレスリモコンの準備

⚠️ 注意



• 運転前にワイヤレスリモコンとジャケットが正しくペアリングされ、信号が送受信できることを確認してください。

3. ワイヤレスリモコンのペアリング

初めてワイヤレスリモコンを使用する場合は、コントロールスイッチとワイヤレスリモコンのペアリング（組み合わせ登録）を行う必要があります。ペアリングは、以下の手順で行ってください。

(1) インナージャケット本体とバッテリーハーネスを接続します。

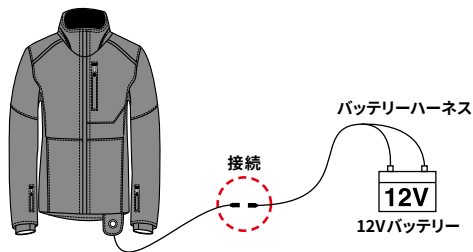

(2) インナージャケットのコントローラスイッチを約10秒間長押しします。コントローラスイッチのLEDライトが青色に点滅します。

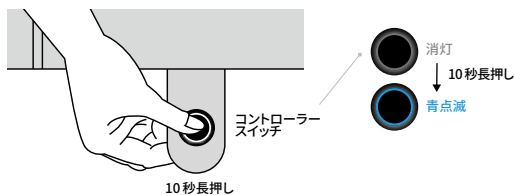

(3) リモコンのボタンを1回短押しして、LEDの青色光が点滅するとペアリング準備状態に入ります。

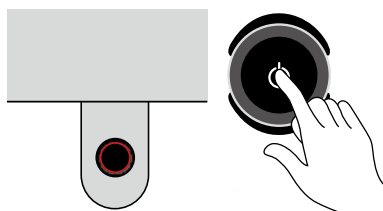

(4) コントローラスイッチのLEDライトが赤→緑→青→赤の順番に点滅します。リモコンボタンを数回押し、ジャケット本体のコントローラスイッチとリモコンボタンのLEDライトの点滅色が同じ色となればペアリングは完了です。

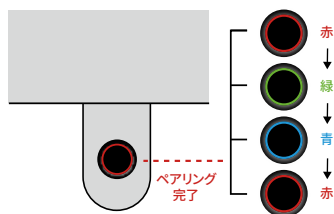

使用方法

ワイヤレスリモコンの操作

⚠️ 注意



• 走行中のワイヤレスリモコン操作は危険ですのでおやめください。



- 低温やけどをおこさないよう、温度設定にご注意ください。
- バッテリー上がりを防ぐために、エンジンを始動させてからご使用ください。
- ワイヤレスリモコンは湿気を避け、風通しの良い所に保管してください。
- ワイヤレスリモコンを長期保管時は乾電池を外してください。入れたままにしておくと液漏れが発生するおそれがあります。

(1) ワイヤレスリモコンの  ボタンを押すたびに下図のように、MED→LOW→HIに温度設定が切り替わります。

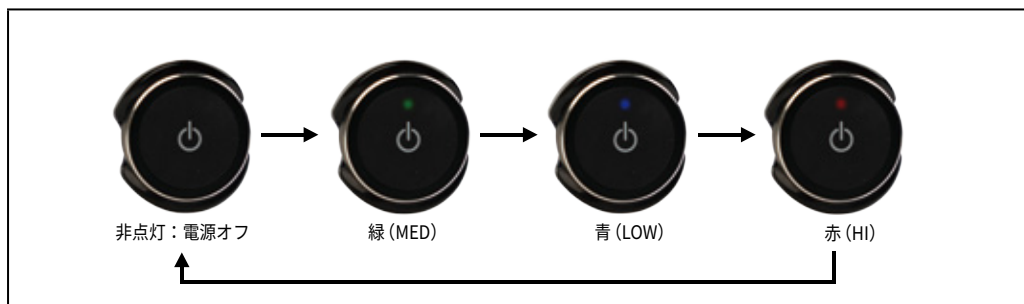

(2) ワイヤレスリモコンは最後の操作から約5秒後に、自動的にSLEEPモード（ランプが消灯）に入ります。

- ※1 ワイヤレスリモコン本体は防水仕様となっておりますが、濡れてしまった場合は水気をふき取ってください。
- ※2 ワイヤレスリモコンは、SLEEPモード時でも信号を発信しています。
- ※3 電池寿命は約2年です。(使用状況により異なります) 電池タイプは「CR2032」です。電池は消耗品のため保証対象外です。電池切れの場合はお客様ご自身で新しい電池をお買い求めの上、交換を行ってください。工場出荷時はモニター電池の装着となりますので、ご購入後すぐ電池が切れる場合があります。あらかじめご了承ください。
- ※4 信号の有効範囲は約5mです。
- ※5 ワイヤレスリモコンキットの信号は種類があり混信しない設計になっています。

使用方法

ワイヤレスリモコンの電池交換方法

⚠️ 注意



- ワイヤレスリモコンの電池は、必ず「CR2032」の電池を使用してください。

図1



図2



- (1) 溝の所からリモコンカバーを開けてください。
- (2) 古い電池を取り外し、新しい電池と入れ替えます。
※+面が上になるように電池をいれてください。
- (3) ケースとカバーの溝を合わせ、しっかりと閉じてください。
- (4) 電池のON/OFF、温度調節が行えるか確認してください。

※ご自身での電池交換作業に自信がない場合、弊社アフターサービスでも承りますのでご相談ください。

オートバイから降りる際の注意

⚠️ 注意





- 転倒および断線防止のため、オートバイを降りる前に必ずコネクタを外してください。











本製品はオートバイ車載の12Vバッテリー電源を使用します。オートバイを降りる際、必ず本製品の電源を切ったあとに、バッテリーハーネスと本製品接続コードとのコネクタを切り離してください。コネクタが接続されたまま降車されますと、本製品の各配線やコントロールスイッチまたは内部基盤に負荷がかかり、故障やオートバイの転倒などの原因となり大変危険です。

お手入れと収納時の注意について

お手入れについて

⚠️ 注意

	<ul style="list-style-type: none"> 製品が濡れている場合は、本製品を使用しないでください。濡れたままで使用すると感電や製品破損のおそれがあります。 完全に乾燥するまで、本製品を使用しないでください。完全に乾燥していない状態で使用すると感電や製品破損のおそれがあります。
	<ul style="list-style-type: none"> 製品によりご家庭での洗濯が可能です。下表をご確認ください。 プリントやタグ部分は強く揉んだり擦ったりすると、剥がれたり破れたりする場合があります。 水や汗など濡れた状態で他の繊維や皮革製品に触れると色移りする場合があります。 水、汗、日光、摩擦などにより多少の色落ちや褪色する場合があります。あらかじめご了承ください。

洗濯可能	洗濯不可
<p>ヒートインナージャケット</p> <p>• ヒートインナージャケット</p> <p>• ヒートインナーパンツ</p> <div style="display: flex; justify-content: space-around; align-items: center;">    </div> <div style="display: flex; justify-content: space-around; align-items: center; margin-top: 10px;">   </div> <p>ヒートインナーグローブ</p> <div style="display: flex; justify-content: space-around; align-items: center;">    </div> <div style="display: flex; justify-content: space-around; align-items: center; margin-top: 10px;">    </div>	<p>ヒートインナージャケット・ヒートインナーパンツ</p> <ol style="list-style-type: none"> 洗濯機をご使用の場合は30°C以下のぬるま湯で、ドライコース（おしやれ着コース）で行ってください。 洗濯ネットをご使用ください。(3)中性洗剤をご使用ください。 家庭でタンブル乾燥ができます。(低温設定 50°C以下) <p>※塩素系及び酸素系の漂白剤は使用しないでください。※万が一電源接続プラグが濡れてしまった場合はタオルなどで十分に水分を拭き取ってから自然乾燥をさせてください。※完全に乾燥するまで本製品は使用しないでください。</p> <p>ヒートインナーグローブ</p> <ol style="list-style-type: none"> バケツや桶などの大きめの容器にぬるま湯を張ってください。 ぬるま湯に浸してやさしく揉むようにして汚れを落としてください。中性洗剤をご使用ください。 汚れが落ちたらきれいな水ですすいでください。 タオルなどで水分を十分に拭き取り、形を整えて風通しの良い日陰で自然乾燥させてください。 <p>※脱水は手絞りのみで弱く行ってください。強く揉んだりねじったりすると内部の電熱線や配線が破損する場合があります。※万が一電源接続プラグが濡れてしまった場合は、タオルなどで十分に水分を拭き取ってから自然乾燥をさせてください。※完全に乾燥するまで本製品は使用しないでください。</p> <ol style="list-style-type: none"> 汚れがついてしまった場合は、乾いた布でやさしく拭いていただくか、ブラッシングをしてください。 汚れがひどい場合は、軽くしぼった濡れた布で拭いた後に必ず陰干ししてください。それでも落ちにくい場合は、クリーナーを少量薄くつけてやさしく布で拭き取ってください。 <p>※天然革製グローブの油分が抜けて硬くなっている場合は乳化性のデリケートクリームを薄くつけてブラシなどで均一に伸ばしてください。</p>

収納時のご注意

⚠️ 注意

	<ul style="list-style-type: none"> 製品の上に物を置いて保管しないでください。断線や破損のおそれがあります。 以下のような状態および場所での保管はしないでください。製品劣化につながるおそれがあります。 <ul style="list-style-type: none"> — 汚れがついたままの状態 — 温度・湿度の高い場所、結露の発生する場所 — 直射日光の当たる場所
--	--

こんなときは

電源が入らない&暖かにならない

- ・オートバイのエンジンは始動されていますか？
- ・バッテリーハーネスはしっかりバッテリーに接続されていますか？
- ・バッテリーハーネスのプラス端子側ヒューズが切れていませんか？
- ・バッテリーの消費電流は不足していませんか？オートバイの発電能力については、オートバイメーカーにお問い合わせください。

温度調節ができない

何らかの不具合が考えられます。「リベルタお客様ダイヤル」へご連絡ください。

部分的に熱過ぎる

ただちに使用を中止し、やけどなどがいないか確認し、「リベルタお客様ダイヤル」へご連絡ください。

ワイヤレスリモコンが反応しない

- ・ワイヤレスリモコンの電池は切れていませんか？
- ・再度、ペアリングを行ってください。
- ・電池を交換しても反応が悪い場合、「リベルタお客様ダイヤル」へご連絡ください。

断線してしまった

「リベルタお客様ダイヤル」へご連絡ください。

断線や接触不良の状態でご使用いただきますと発火の原因となりますので、絶対におやめください。

※上記の対応を行っても解決しない場合や上記に記載のない不具合が発生した場合は、そのまま使用せずに「リベルタお客様ダイヤル」へご連絡ください。

お問い合わせ先

リベルタお客様ダイヤル

0120-718-456

(平日 9:00~18:00)

オーナーズクラブ 会員特典

オーナーズクラブに登録すると、会員様限定のサービスが受けられます。通常、保証期間が3年間のところ、半年延長(メーカー保証期間3年半)となります。また、イベント情報等のご案内をお届けいたします。ぜひご登録ください。

会員特典

- ・メーカー保証半年延長(保証規定に基づく)
- ※通常、購入より3年のところ3年半に延長となります。
- ・新商品・お買い得品情報のご案内
- ・イベントのご案内
- ・メールマガジンの配信
- ・最新カタログの送付

登録方法

ご登録はweb、またはお電話で受け付けております。

※登録は無料です。

オーナーズクラブ
会員登録はこちらから



リベルタお客様ダイヤル
(アフターサービス窓口)

0120-718-456
(平日9:00~18:00)

[https://liberta-online.jp/
lp?u=hm-ownersclub](https://liberta-online.jp/lp?u=hm-ownersclub)

アフターサービス

LIDEFヒートマスターライトウェイトでは、製品を安全にご使用いただくために無料検査サービスを実施しています。検査の結果、不具合が確認された場合は保証規定に基づき新品交換を行います。

アフターサービス内容

リベルタお客様ダイヤルへお電話、もしくはWEBで受付を行ってください。

その後、お手元の製品をアフターサービス宛にお送りいただき、不具合(通電・配線・暖気・外装)の検査を行います。

※通常時、製品が弊社に到着してから検査完了まで最短7営業日を目安にお時間をいただいております。

※混み合う12月、1月の繁忙期には7営業日以上かかる場合もございます。

不具合が確認された場合

お電話にて検査結果をご案内し、新品交換させていただきます。なお、修理・補修の作業は行っておりません。

※パーツ類に関しては消耗品のため初期不良を除き、すべて保証対象外になります。

※ワイヤレスリモコンに使用する電池も対象外となります。

※初期不良、縫製不良は購入後1ヶ月以内にお申し出ください。

不具合が確認されなかった場合

お電話にて検査結果をご案内し、ご返送いたします。

ご利用条件

下記にご同意の上、お申し込みください。

交換の場合、商品改善のため弊社にて回収させていただきます。

アフター対応をキャンセルされる場合でも製品の安全性が確保できない場合、ご返却出来ない場合がございます。

無償交換適応には、購入モデル・購入日・購入店舗印が記載された保証書とレシートや納品書(購入日・購入商品・購入店舗記載)が必須です。(ご購入から3年以内に限りです)

料金について

アフター品発送の運賃：

- ・無償保証期間中はアフターサービスセンター宛に着払い、弊社より発送は弊社が送料負担いたします。
- ・無償保証期間外は全額お客様負担となります。

無償	・保証書・レシート・納品書がある場合 (購入日・購入商品・購入店舗記載「必須」) ・ご購入より3年以内の場合
有償(定価50%OFF)	・保証書・レシート・納品書がない場合 ・ご購入から3年以上経過されている場合

交換品について

- ・製品は予告なく、デザイン・仕様・外観・価格などの変更及び、販売を終了させていただく場合がございます。
- ・そのため、保証交換の際に、同一(同等)商品での対応ができない場合がありますことを、あらかじめご了承ください。
- ・保証交換についての詳細は、アフターサービス窓口へお問い合わせください。

無償	同じモデル、サイズ変更可 なお、モデル変更は不可
有償	モデル(差額発生の場合あり)、 サイズ変更可

アフターサービス

受付から完了まで

①申し込み

「製品」と「保証書」と「レシート又は納品書」をご用意の上、アフターサービス窓口までお電話ください。

リベルタお客様ダイヤル
〈アフターサービス窓口〉

0120-718-456
(平日 9:00~18:00)

WEBフォーム



<https://lodef.jp/heatmaster/after-service/>

②弊社アフターサービスセンターまでお送りください。



不具合製品



保証書 (巻末30p)
レシート、納品書

※保証書、レシート・納品書等が無い場合は有償交換となります。

※レシート・納品書等は購入日・購入商品・購入店舗が記載されていることが必須となります。

※個人売買での購入の場合は有償交換となります。

【アフターサービスセンター】

〒421-0214

静岡県焼津市中島1270-11

(株)松井梱包大井川工場内リベルタLS配送センター アフターサービス係

TEL：0120-718-456

③製品検査

お客様の商品が到着次第、専任の検査員が不具合の検査をいたします。(通電・配線・暖気・外装)

④検査結果のご連絡

検査結果をもとにお客様へリベルタお客様ダイヤル(0120-718-456)よりお電話でご案内します。

⑤発送

交換品、もしくは返送品をお送りいたします。

MEMO

A series of horizontal dashed lines for writing.

MEMO

A series of horizontal dashed lines for writing.

MEMO

A series of horizontal dashed lines for writing.



https://lodef.jp/heatmaster_lt/item-heatmaster_lt/

発行年：2023年